



# Asset-Trade

Assessment & Sale of Used Assets

Ref. Nr.: 1411-03181235

## Overview and Technical Data:

**KIEFEL KLS 76 /225 Kaschieranlage  
Automotive kaufen**

**KIEFEL**

**KIEFEL  
TECHNOLOGIES**



Baujahr: Jan. 2012



## Description:

### Gebrauchte KIEFEL KLS 76 /225 Form- und Kaschieranlage Automotive kaufen

- Steuerung Siemens
- Technologie: IMG Kaschieren

#### Technische Daten.

- max Stanzkraft OT: 30 kN
- max. Nutzfläche: 760 x 2250 mm
- min. Nutzfläche: 340 x 1200 mm
- max. Formteilhöhe: 220 mm
- Folienniveau: 1805 mm
- Foliendurchlaufrichtung: von links nach rechts (Bedienseite)
- Absaugleistung: 500 m<sup>3</sup>/h
- Durckluftverbraucht: 300 NI/Takt
- Betriebsdruck: 6 bar
- Betriebsspannung: 3x400N + PE 50Hz
- Anschlußwert: 326 kVA
- Nennstrom 471 A
- Vorsicherung: 500A

---

#### KIEFEL Umform- und Kaschiermaschinen

Für alle Umform- und Kaschieraufgaben bei der Herstellung oder Veredelung von Innen- oder Außenverkleidungsteilen aus unterschiedlichen Materialien stehen Konfigurationen zur Verfügung.

Ob für Türverkleidungen, A-, B- und C-Säulen, Regale, Konsolen oder beschichtete Folienmaterialien. Die Kunden können sich auf eine optimale Abstimmung auf ihre individuellen Anforderungen verlassen.

Das Kiefel-Modell KLS 76/266 aus dem Jahr 2012 ist eine leistungsstarke Maschine, mit der sich hochwertige IMG-Laminat-Autotüren herstellen lassen. Mit einer maximalen Stanzkraft von 30 kN und einer Nutzfläche von 340 x 1200 mm bis 760 x 2250 mm ist diese Maschine in der Lage, ein breites Spektrum von Teilegrößen zu verarbeiten. Die maximale Teilehöhe beträgt 220 mm und die Folienebene 1805 mm. Die Durchlaufrichtung



der Folie ist von links nach rechts (Bedienseite) und die Absaugleistung beträgt 500 m<sup>3</sup>/h. Der Druckluftverbrauch beträgt 300 NI/Zyklus und der Betriebsdruck beträgt 6 bar. Die Betriebsspannung ist 3x400N + PE 50Hz und die Anschlussleistung beträgt 326 kVA. Der Nennstrom beträgt 471 A und die Vorsicherung 500A. All diese technischen Merkmale machen das Kiefel-Modell KLS 76/266 zu einer hervorragenden Wahl für die Herstellung von hochwertigen IMG-Laminat-Autotüren.



## Technical Data:

### Technical Data:

Steuerung: SIEMENS

### Buyer Information:

Zustand: Sehr guten Zustand

Verfügbarkeit: Sofort

Verkauft als:

EXW (ab Werk - Incoterm)

MwSt.: 19 %

Käuferaufgeld: 18 %

Standort: Deutschland





## Images:





As

e

assets

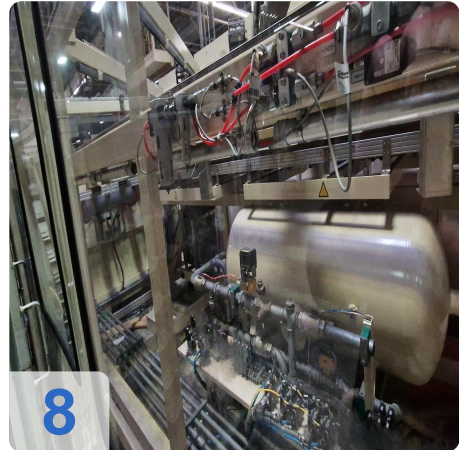





Asset-Trade

Assets

Assets

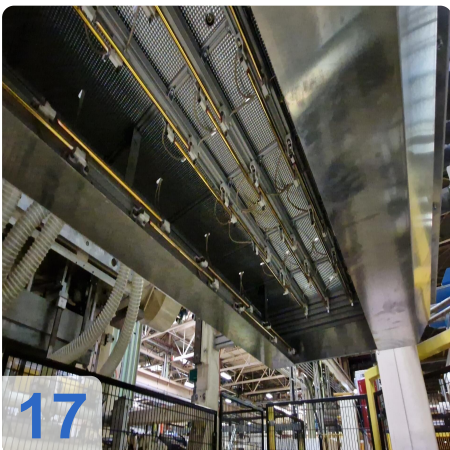
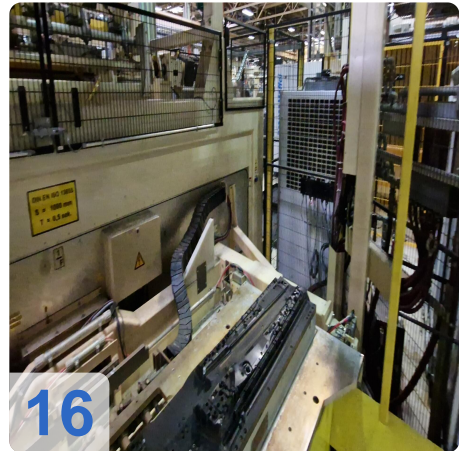
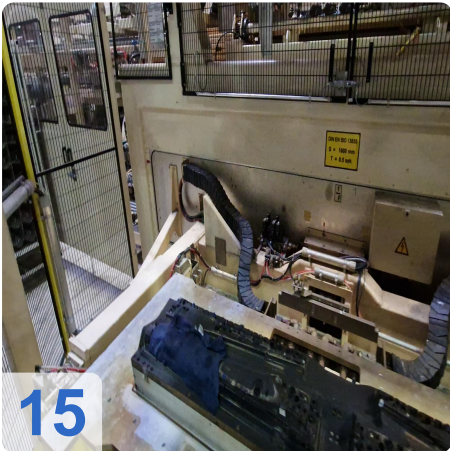
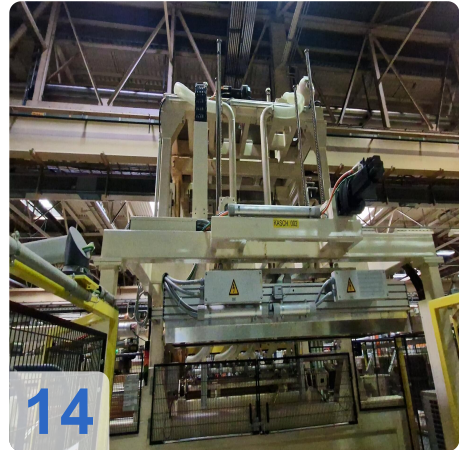
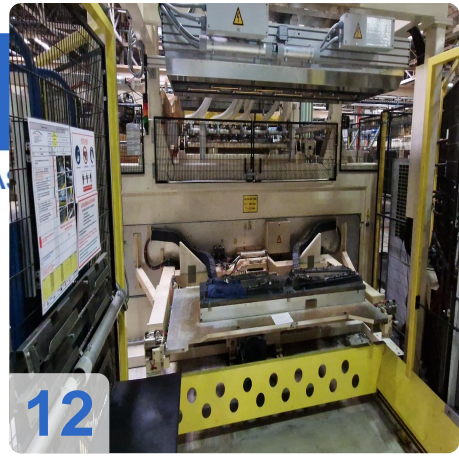



As

e

Assets

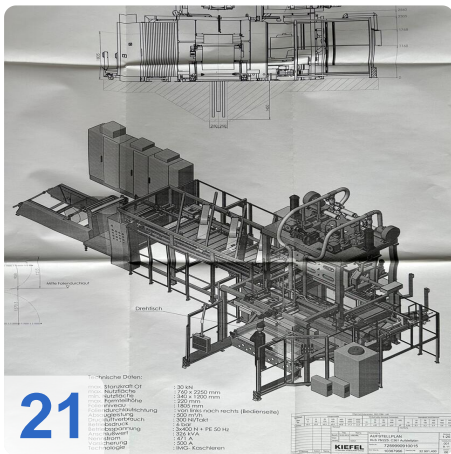
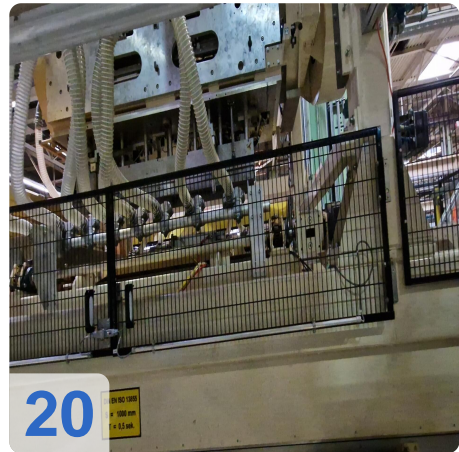
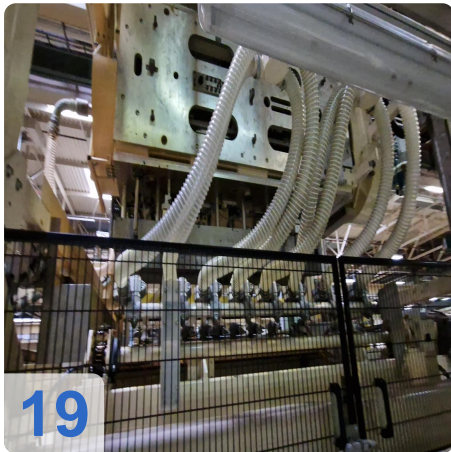
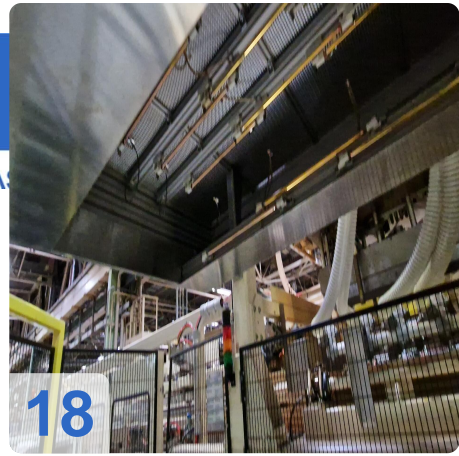





# Asset-Trade

Assessment & Sale of Used Assets

Video:

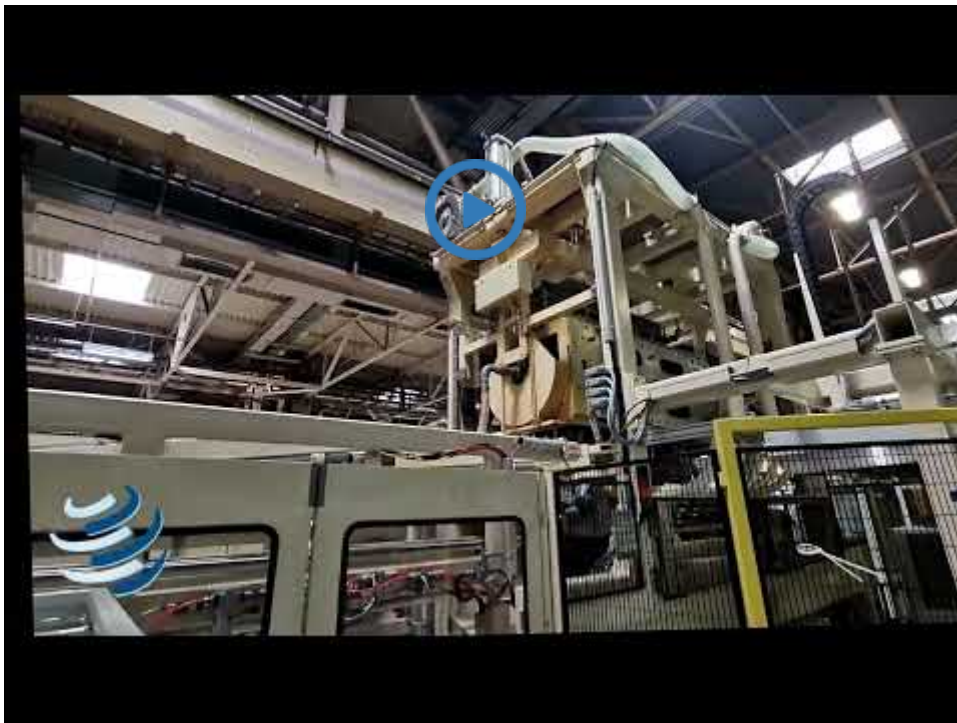



# Asset-Trade

Assessment & Sale of Used Assets



**Asset-Trade**

**Bewertung & Vermarktung von  
Industrieanlagen weltweit**

**Am Sonnenhof 16**

**47800 Krefeld**

**Deutschland**

**Tel.: +49 2151 32500 33**